

ΑΕΝ ΜΑΚΕΔΟΝΙΑΣ - ΣΧΟΛΗ ΜΗΧΑΝΙΚΩΝ

ΜΗΧΑΝΟΛΟΓΙΚΟ ΣΧΕΔΙΟ - Εξάμηνο Γ" - ΕΞΕΤΑΣΕΙΣ ΣΕΠΤΕΜΒΡΙΟΥ 2019

Όνοματεπώνυμο: Α.Γ.Μ. :

Τμήμα: Καθηγητές: ΤΖΙΤΖΗΣ Μ., ΤΖΩΤΖΗΣ Α., ΤΣΙΠΟΥΡΑΣ Α. Ημερομηνία: / /20

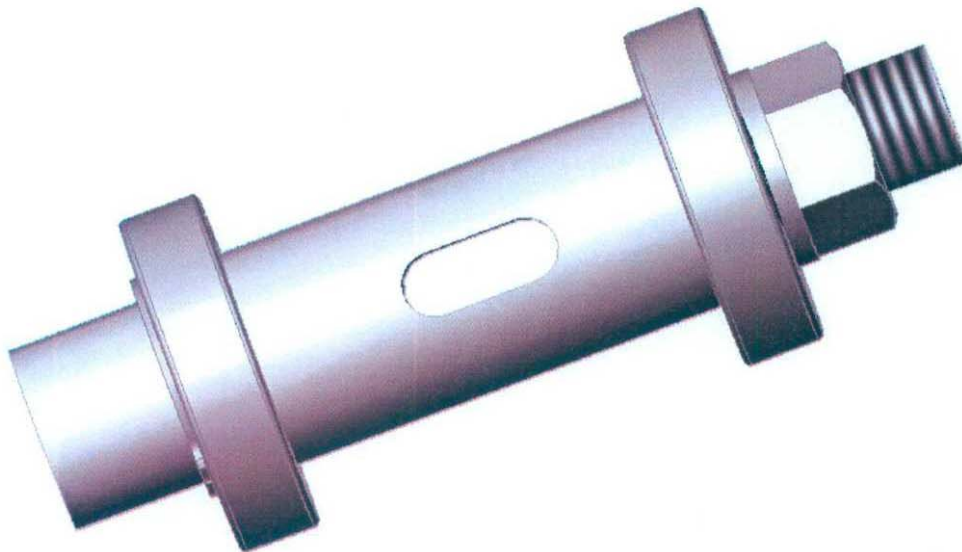
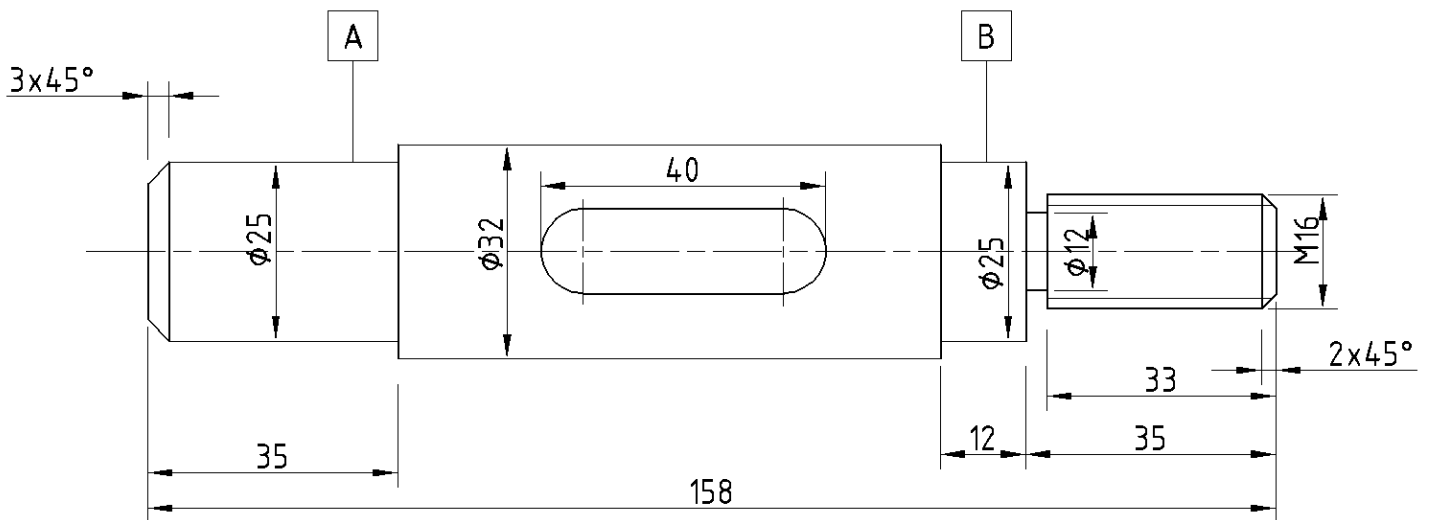

ΔΙΝΕΤΑΙ:

Η σχηματική παράσταση της ατράκτου με μονόσφαιρους τριβείς (ρουλεμάν) της σειράς 60 στις θέσεις A & B. Στη θέση A το έδρανο στερεώνεται από αριστερά με ασφαλιστικό δακτύλιο αξόνων κατά DIN471, ενώ στη θέση B στερεώνεται από δεξιά με ροδέλα και εξαγωνικό περικόχλιο. Στο μέσον της ατράκτου θα σχεδιαστεί σφηνάουλακας κατά DIN 6885

ΖΗΤΕΙΤΑΙ:

Να σχεδιάσετε σε κόλλα A3 υπό κλίμακα 1:1 την συναρμολογημένη διάταξη σε τομή (Πρόοψη) και να κάνετε κατάλογο τεμαχίων.

ΠΑΡΑΤΗΡΗΣΕΙΣ:

Επιτρέπεται να έχετε μόνο το βιβλίο «Μηχανολογικό Σχέδιο» του Βούλγαρη. Για πρόχειρο θα έχετε τα θέματα, τα οποία θα παραδώσετε μαζί με την A3 κόλλα.

Καλή επιτυχία!