

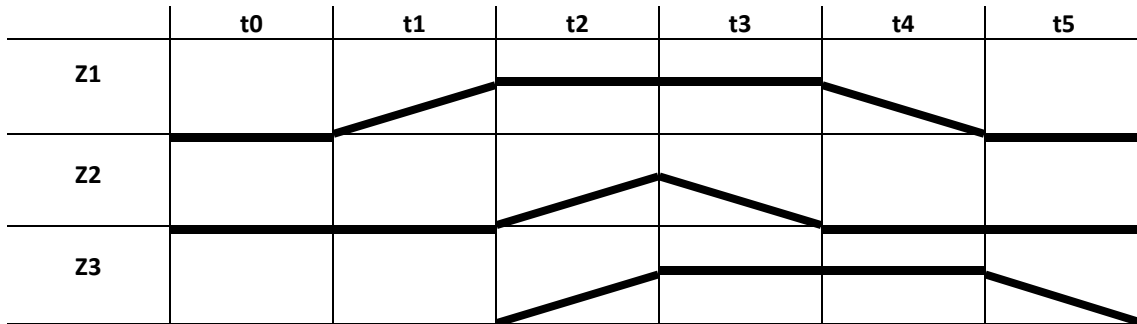

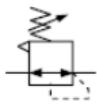



ΣΥΣΤΗΜΑΤΑ ΑΥΤΟΜΑΤΟΥ ΕΛΕΓΧΟΥ ΙΙ-ΥΔΡΑΥΛΙΚΑ ΠΝΕΥΜΑΤΙΚΑ ΣΥΣΤΗΜΑΤΑ

1. Να παρουσιάσετε την ακολουθία των κινήσεων των κυλίνδρων Z1, Z2, Z3. (1 μονάδα)

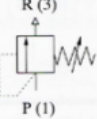
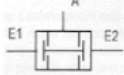

2. Να εξηγήσετε τα παρακάτω σύμβολα. (2 μονάδες)

1		5	
2		6	
3		7	
4		8	

3. Να εξηγήσετε το υδραυλικό κύκλωμα στο διπλανό σχέδιο. (2 μονάδες)

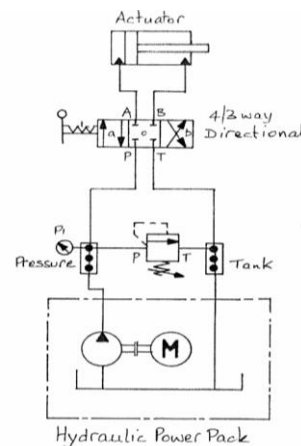

4. Να παρουσιάσετε τις κύριες χρήσεις του αεροφυλάκιου και τις διατάξεις ασφάλειας που διαθέτει. (2 μονάδες)
5. Να γίνει παρουσίαση της σειράς ενεργοποίησης των διακοπών και βαλβίδων για την γραμμή START AHEAD με έλεγχο από την γέφυρα του πλοίου. (2 μονάδες)
6. Να αναφέρετε τέσσερις τύπους αεροσυμπιεστών. (1 μονάδα)

